

Boele - nieuws

PERSONEELSORGAAN VAN
BOELE'S SCHEEPSWERVEN EN MACHINEFABRIEK N.V. - BOLNES

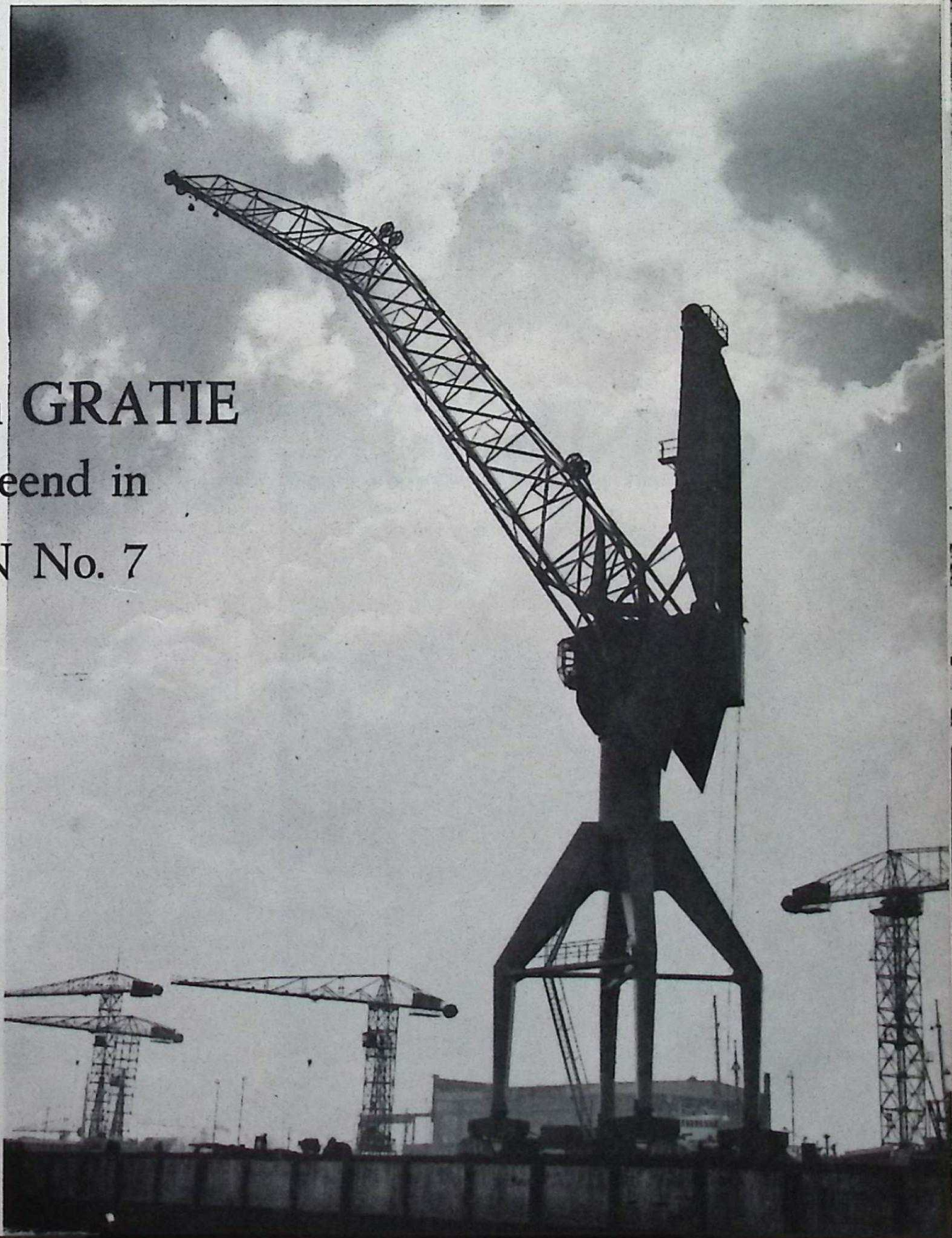

KRACHT en GRATIE
zijn vereend in
KRAAN No. 7





ONS EIGEN DOK (II)



In ons vorig nummer heeft U kunnen lezen, welke activiteiten er wat betreft ons eigen dok op til waren en nu een maand later is er zo het één en ander gebeurd.

Deel II hebben wij inderdaad in Vianen van „stal” kunnen halen, zoals U op foto 1 kunt waarnemen. Wij hebben de „stal” nog even van een andere kant voor U op een plaatje geschoten en wel met de Vianense brug op de achtergrond. Het koppelen van deel IV, III en II is inmiddels met sukses geschied. Hulde aan de scheepsbouwers, die de zaak maar weer keurig uitgelijnd, gespeerd en gezicht hebben, zodat de delen overal precies lasklaar aaneensloten.

De dokpier heeft inmiddels ook een ander aanzien gekregen. Hij draagt nu op zijn brede „schoeren” (in het Nederlands „schouders”) een enorme wipkraan, die door de N.V. Baily gebouwd en ter plaatse gemonteerd is. Hefvermogen op hart dok is 15 ton en bij een spreid van $40\frac{1}{2}$ m. kan er nog een gewicht van 8 ton inhangen. Deze nieuwe aanwinst heeft een plaats gekregen op onze frontpagina.

Zoals beloofd gaan wij enige details opnemen en wel als eerste dan:

De kielblokken (zie schets 1). Deze hebben als bijzonderheid,

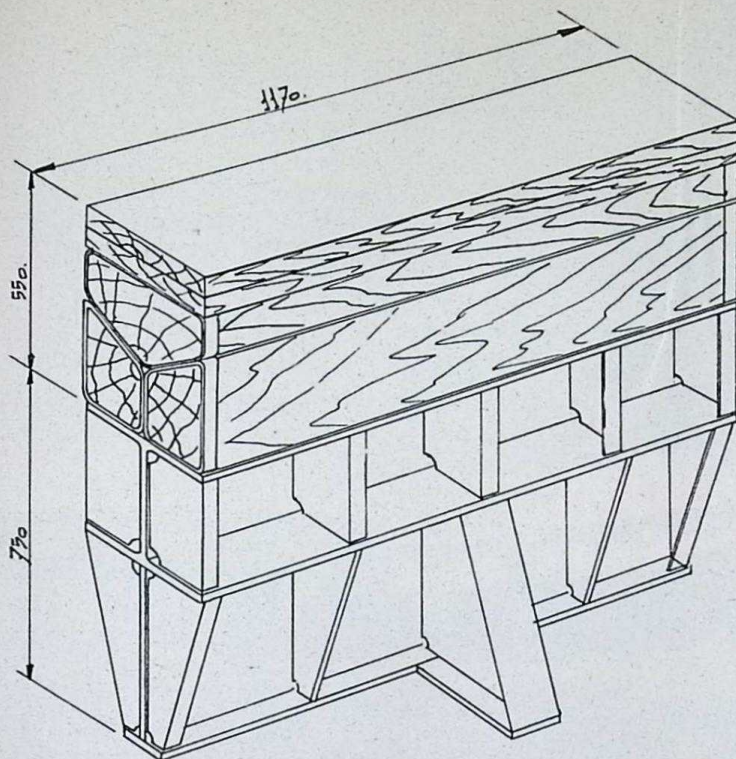

Schets 1

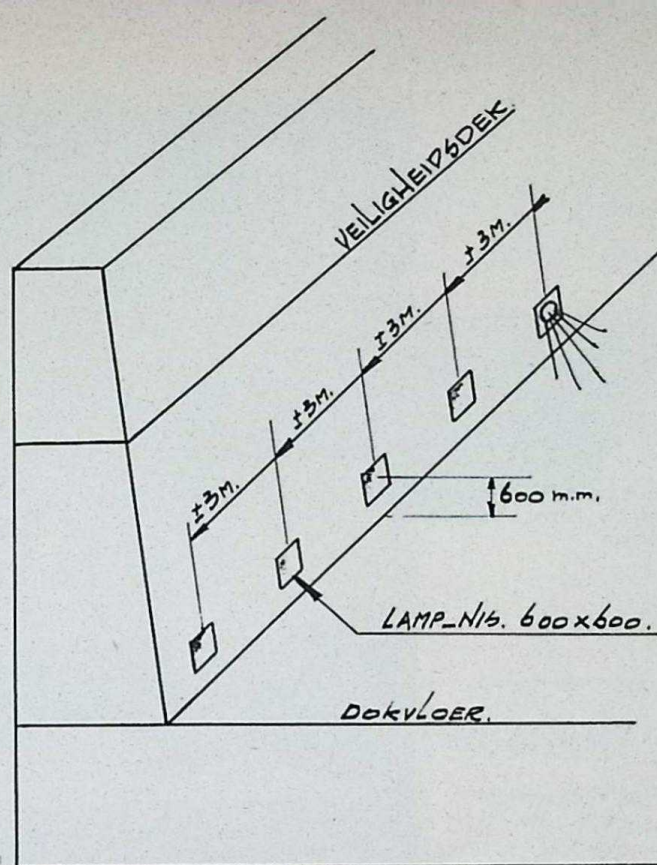

Schets 2

dat ze voorzien zijn van de patentstoppings (gemaakt van Asobéhout) die wij ook reeds op de dwarshellingen gebruiken. Wij hopen door het toepassen van deze stoppings af te zijn van het gesloop van hout, wanneer een reparatie van kielgang plaats moet vinden. Bovendien zal het verwijderen van de stalen ondergedeelten der kielblokken eenvoudiger geschieden; hier geen bouten, doch twee grendels. De afstand van de blokken is $1\frac{1}{4}$ m. De kimstoppings zullen zijn van hetzelfde type, die in Gemeente dok IV gebruikt worden.

Schets II toont U nog even hoe wij straks de schijnwerpers in de dokwanden zullen aantreffen. In de dokwand worden op afstanden van 3 m. stalen kastjes gebouwd, waarop W.D. kabelpijp gemonteerd is. In deze stalen kastjes worden dan de losse schijnwerpers op twee beugels gemonteerd. Op foto 3 ziet U de trekwagen, d.i. een hulpmiddel om het schip in het dok te trekken, zoals deze door ons zal worden toegepast. De foto geeft alleen het principe aan. Duidelijk is de draad te zien, die naar de lier onderdeks gaat en de sleephaak, waarop de draad van het schip komt te staan.



De stoere „Mataquito” toont haar kunnen

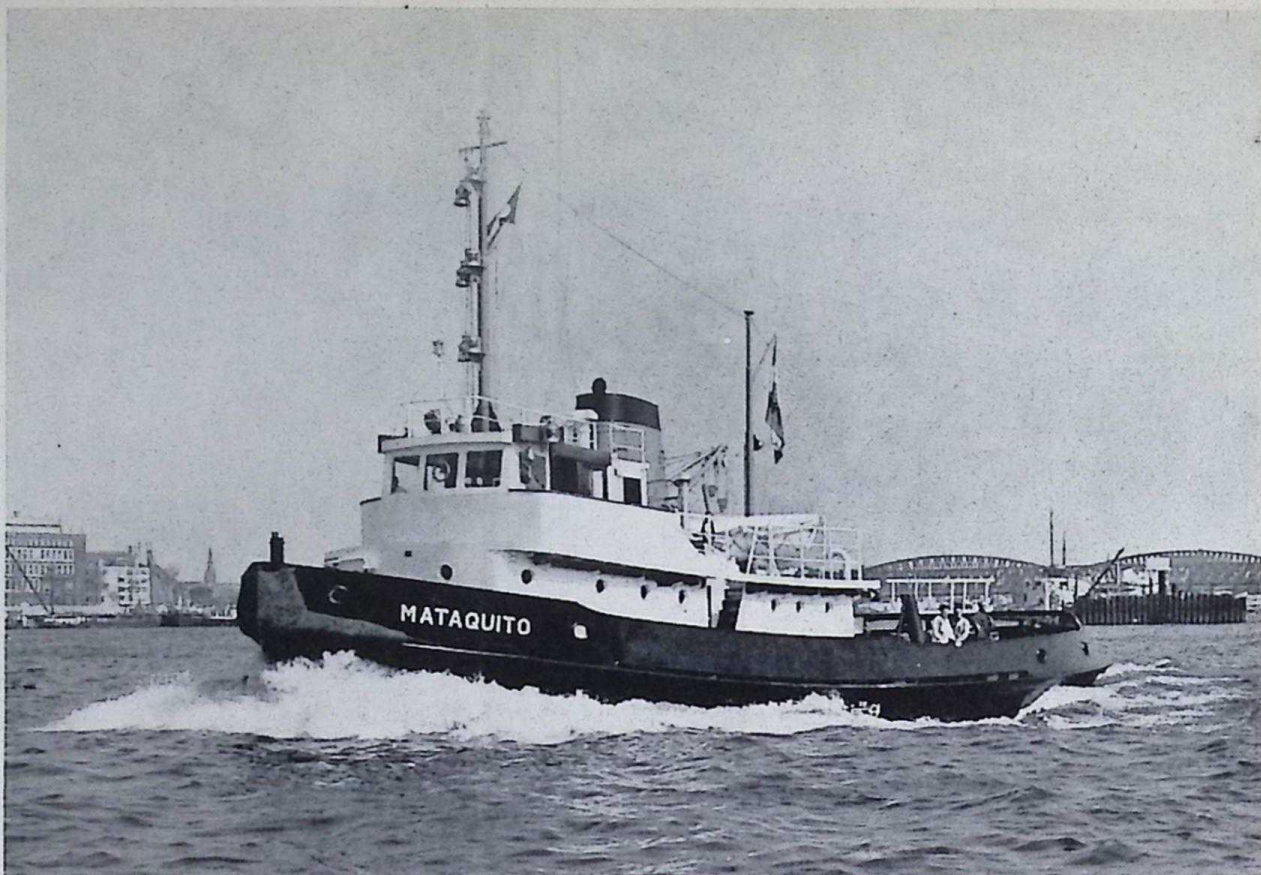

Gebeurtenissen van de laatste maand

Op 18 en 19 april jl. vond na een enorme wedloop met de tijd en het werk de technische proeftocht plaats van de voor Chili bestemde sleepboot „Mataquito”. Op 18 april werd de mijl gevaren in „Het Vuile Gat” voorbij Numansdorp en 19 april wer-

den na het compenseren de trekproeven (paalproef) genomen. Alles was wat men noemt „geslaagd” en na het afwerken van de bekende puntenlijst kon het schip op 23 april overgedragen worden aan de rederij. Het schip is nu ergens op de Oceaan, op eigen

kracht en met een bemanning van Wijsmuller op weg naar haar standplaats Valparaiso in Chili. Wij wensen schip en bemanning een goede vaart en veel sleepwerk.

Ook ging in april, en wel de 23ste, de „Mariette” na vernieuwing van het middenschip en verbouwing van „kop en kont” van de werf. Wij zullen Mariette missen, alleen al om de vele hoofdbreken, die zij ons vooral gedurende de lange vorstperiode heeft bezorgd.

Op 24 april ging het 3e deel van ons dok te water. Zoals gewoonlijk ging dit weer even vlotjes als altijd.

Op 26 april om 19.00 uur ging de grintzuiger „Gritwood” te water onder vrij geringe belangstelling. Och, het wordt ook zo’n alledaagse gebeurtenis!

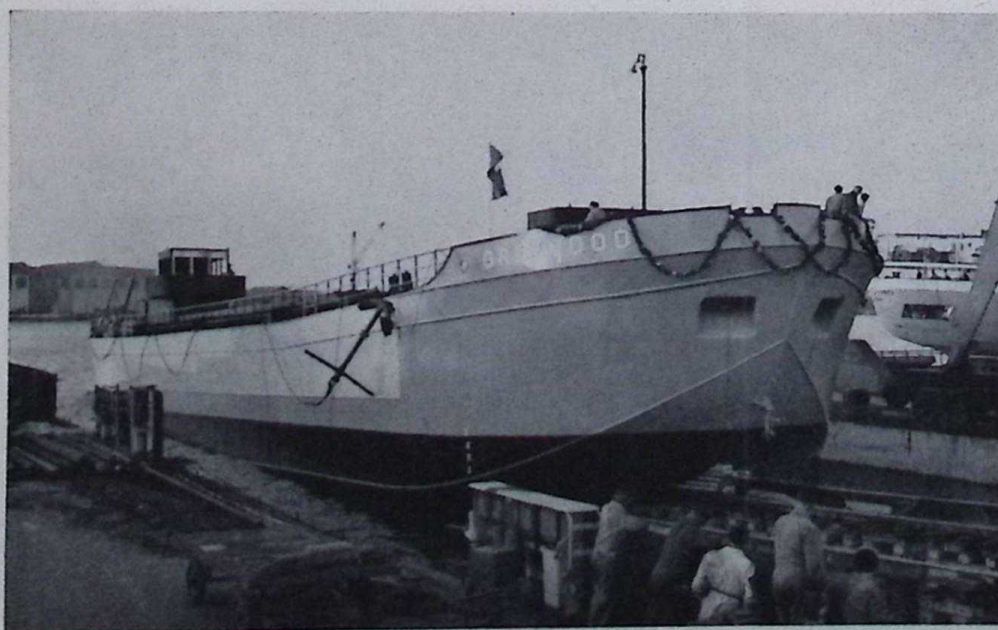

Tewaterlating bouwnummer 1008

Wij zijn nog steeds van alle markten thuis. De eerste „automobil” heeft de werf verlaten en is opgeleverd na eerst de proeftocht gehouden te hebben op één van onze Rijkswegen. De Canadese adviseur Mr. Simon is daar echt niet kinderachtig mee geweest. Een ooggetuige wist te vertellen van stapels stophout, waar hij met flinke snelheid overheen denderde. Commentaar mr. Simon: „Zien of het laswerk wel goed is!”

Ook de bok voor de Combinatie Oosterschelde-brug had genoeg van

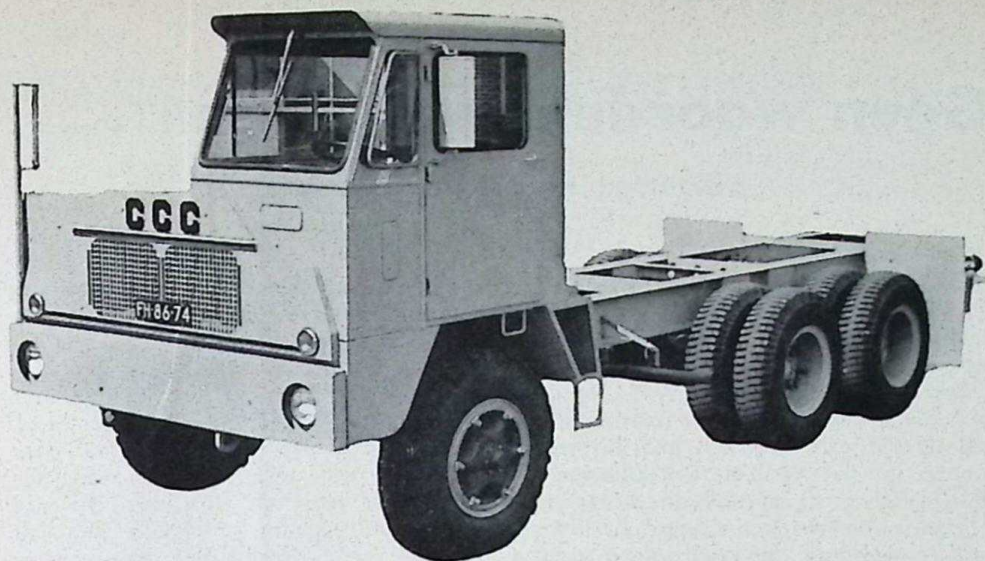

De grootste bok van Europa passeert de Botlek-brug.

het lange liggen en vertrok 6 mei naar het werkterrein bij de Oosterschelde. Eind mei is de bok ter plaatse aan de aannemers overgedragen.

Bruggenbouwers, eindelijk dan hebben wij de foto gekregen van één van de bruggen, die wij vorig jaar voor de Provinciale Waterstaat van één onzer Noordelijke Provinciën mochten bouwen, en wel de Hoogkerksterbrug te Hoogkerk. Hij is zo te zien „keurig in de verf gekomen”!

De mooie Boele-brug verfraait het dorpsbeeld van Hoogkerk



OPDRACHTWIJZIGING

Door bijzondere omstandigheden gaat het object, dat we onder bouwno. 1009 zouden bouwen, niet door. Daarvoor in de plaats gaan we nu onder hetzelfde bouwnummer een binnenvaarttankschip bouwen voor de heer Van Cauwenbergh.

De afmetingen zijn: lengte 80.— mtr. — breedte 9.50 mtr. — holte 2.80 mtr.

Het schip gaat onder Belgische vlag varen.

Geen woorden maar daden.....

zingen ze nu ook in Groesbeek

Woensdagmiddag na Pasen was in de leerscholen reeds duidelijk te merken dat er iets op til was en de volgende morgen stond een levensgrote super de luxe touringcar van Groeneveld op de Benedenrijweg voor onze cantine klaar om de jongeren van ons bedrijf mee te nemen op de jaarlijkse vacantiereis.

Toen alles goed en wel de uitverkoren plaats in de bus bemachtigd had werd onder meer luid dan welluidend gezang de reis aanvaard.

In het hartje van de Haagse binnenstad staat het Planetarium van de Haagse Courant en na een eindeloos lijkende klim over vele trappen hadden we echt het gevoel nu wel zowat in de sterrenhemel aangeland te zijn. Een meneer die kennelijk veel van sterren afwist deed het licht in de koepel uit en daar zaten we dan midden in de nacht. Drukte die meneer op een knopje dan werd het weer volop dag. Een druk op een andere knop en de planeten, zon en maan en sterren draaiden boven onze hoofden rond dat het een lieve lust was.

We weten nu allemaal heel goed dat de Poolster in het Noorden staat en dat we die vinden kunnen met behulp van de Grote Beer die op een steelpannetje lijkt.

Bij onze dwaaltochten in de bossen van Groesbeek hebben wij daar toch wel heel veel gemak van gehad, hoewel de spoorbaan toch nog wel iets meer houvast bood om thuis te komen. Het nadeel

van een spoorbaan is daarentegen dat die akelige dwarsliggers je steeds proberen beentje te lichten.

Op de boulevard in Scheveningen kregen wij nog even een buitje, het eerste en het laatste van de reis. De pier bleek watervast te zijn maar verder was daar ook niet veel te beleven. Daarom zijn wij maar naar de Bowling Tent van Heineken gegaan en hebben daar de nodige zware kegelballen op, over en naast een tiental houten mannetjes gegooid. Een enorme hark veegde de lijken weg en zette weer een nieuw stel kegels neer. En wij maar gooien met die ballen.

Naast de deur van Heineken waren springmatten voor een tijdje te huur. En omdat Scheveningen echt internationaal aandoet noemt men dat daar „trampoline”.

De energie die nog niet helemaal op was werd daar hijgend omgezet in overwinning van de zwaartekracht.

Een paar van onze jongens, die ontdekt hadden dat er in Scheveningen ook heel aardige jongedames waren, voelden er niet veel voor om al te vertrekken maar het aloude gezegde van „Samen uit, samen thuis” zegevierde ditmaal boven de tedere gevoelens.

In een flink gangetje haalden wij via Arnhem en Nijmegen ons hotel in Groesbeek waar de warme maaltijd al op ons wachtte.

Om middernacht ging alles onder de



wol en een uurtje later bleek dat wij allemaal brave jongens waren die begrip hadden voor de vrees van sommige ouderen, nachtrust te kort te komen. Half zes de volgende ochtend was het welletjes en zijn wij een fris partijtje gaan voetballen op het veld achter het hotel. Na het ontbijt lokte het prachtige weer ons de bossen in.

's Middags stonden wij vol bewondering in Tivoli, in Berg en Dal voor een robot orkest uit België dat ook voor een hollands kwartje een deuntje speelde. Ons zakgeld smolt in het Lunapark als sneeuw voor de zon ten bate van meneer Tivoli die ons zo graag zag komen.

Die avond gingen in ons hotel de beentjes van de vloer. De heren van de leiding hadden onze damespartners weer ergens uit Groesbeek vandaan gehaald en we moeten eerlijk bekennen, dat ze goed konden dansen en erg charmant waren. Als tegenprestatie hebben wij hun het schone lied van Feijenoord geleerd en bij het vertrek bleken deze dames onze zanglessen toch wel gewaardeerd te hebben. Eén van ons gaf een zangnummertje weg begeleid door een pianist die eigenlijk accordeon speelde. De akoestiek van de zaal was niet zo best maar het klonk toch aardig en werd met een daverend applaus beloond.

Na de boerinnesdansen, waarop de hele bups de Polonaise liep, kwam het slot van deze veel te korte avond. De dames vertrokken, luidkeels „Geen woorden maar daden” zingend per bus naar huis en wij stakkers moesten alweer onder de wol.

Zaterdagochtend moesten wij er al heel vroeg uit (8 uur), het ontbijt werd soldaat gemaakt en wij gingen weer naar huis.

Half één 's middags was het einde van deze gezellige reis weer in het zicht.

Wij hebben genoten zeiden wij tot elkaar; het zou alleen wat langer moeten duren.



Zonder toestemming van de redactie mogen geen artikelen, geheel of gedeeltelijk, worden overgenomen.

Verslag van de ondernemingsraadvergadering

Aanwezig: de Heer Joh. Boele - voorzitter,
alle leden van de oude en van de nieuwe raad,

de Heer M. van Zuilekom.

1. De voorzitter opent om 10.30 uur de vergadering en heet allen welkom.

De notulen van de vergadering van 16 november 1962 worden goedgekeurd met dank aan de samenstellers.

2. Afscheid van de leden die geen zitting meer zullen hebben in de nieuwe ondernemingsraad.

Dit zijn de Heren E. Goedegebuure, B. Hagoort, Hg. de Jong, H. Kooiman en T. W. de Ruyter.

De voorzitter en secretaris bedanken de scheidende leden voor al het werk dat zij als ondernemingsraadlid gedaan hebben.

De secretaris overhandigt de scheidende leden een passend geschenk als blijk van waardering voor hun werk.

De voorzitter verzoekt hen deze vergadering verder bij te wonen.

3. De nieuw gekozen leden, dit zijn de Heren J. S. Blokzijl, A. H. Bode, B. Bouman, A. L. Dekker, C. van Es, W. Gerritse en M. W. Sparreboom, worden geïnstalleerd. De voorzitter hoopt dat deze nieuwe leden het werk op dezelfde goede en prettige wijze zullen voortzetten als hun voorgangers hebben gedaan.

4. Met algehele instemming wordt de Heer P. Tuk als secretaris herkozen.

5. De kleine commissie wordt samengesteld en wordt gevormd door de Heren A. C. Dekker, M. Hollander, H. de Jong en P. Tuk.

6. De Heer C. van Es wordt in de plaats van de Heer B. Hagoort gekozen in het bestuur van het overlijdensfonds.

7. *Jaaroverzicht 1962 van de voorzitter:*

Als we een terugblik werpen op het afgelopen jaar dan kunnen wij over de bezetting van het werk tevreden zijn.

De prijzen in de scheepsbouw zijn sterk gebonden aan de vrachtprijzen, welke nog steeds beneden het normale peil liggen.

Om het bedrijf gezond te houden zal veel aandacht moeten worden besteed aan de efficiency en de productiviteit, waarvoor wij ons

gehouden op
28 MAART 1963

allen zullen moeten inspannen. Van diegenen die betrokken zijn bij het verkrijgen van opdrachten, wordt veel gevergd.

Het stemt tot tevredenheid U te kunnen mededelen dat de resultaten over 1962, hoewel achtergebleven bij 1961, een winstuitkering van 6% mogelijk maken, welke per 5 april a.s. zal worden uitbetaald.

Het personeelsbestand:

Het afgelopen jaar was een zeer triest jaar wat betreft bedrijfsongevallen.

Een ongeval met dodelijke afloop is overkomen aan H. v. d. Veer, H. Veuger, I. Pols en J. Mallegram. Door ziekte zijn in 1962 overleden J. de Vos, P. v. d. Graaff, D. van Zoest, O. den Hartog en J. P. den Boer.

Ter nagedachtenis van hen zullen wij een ogenblik stilte betrachten. De personeelsvoorziening was ook in 1962 moeilijk. Alleen door het aantrekken van Spaanse arbeidskrachten was het mogelijk het personeelsbestand op peil te houden. De totale bezetting bedroeg per 1 januari 1963 1130 werknemers, tegen 1118 per 1 januari 1962.

De Heren J. Koedood en E. Kooiman vierden in het afgelopen jaar hun gouden jubileum, zij waren 50 jaar in dienst.

De Heren D. v. d. Wilt en B. van Driel waren 40 jaar in dienst en 42 personen hadden een dienstverband van 25 jaar.

Nieuwbouw:

In 1962 werden afgeleverd:

1. Het motorvrachtschip „Erik”, bouwnummer 999, bestemd voor de binnenvaart, gebouwd voor de Rederij „Roland” te Rotterdam;
2. Het motorvrachtschip „Hollands Dreef”, bouwnummer 1000, gebouwd voor de N.V. Koninklijke Paketvaart Maatschappij te Amsterdam.

Ter gelegenheid van het feit dat dit motorvrachtschip het 1000ste schip was dat bij onze Vennootschap is gebouwd, had de tewaterlating een bijzonder feestelijk karakter, waarbij het gehele personeel werd betrokken.

3. Het motortankschip „Idolin VII”, bouwnummer 1001, bestemd voor

de vaart op de Rijn, gebouwd voor de Heer J. E. M. Oosterwaal te Rotterdam.

4. Het motortankschip „Gerda José”, bouwnummer 1002, bestemd voor de vaart op de Rijn, gebouwd voor de Heer Jac. Dagevos te Wemeldinge.
5. De motorduwboot „Stormvogel”, bouwnummer 1003, gebouwd voor Phs. van Ommeren Binnentankvaart N.V. te Rotterdam.
6. De 2 duwtankbakken „Votank 9” en „Votank 10”, bouwnummers 1004 en 1005, gebouwd voor Phs. van Ommeren Binnentankvaart N.V. te Rotterdam.

In het jaar 1962 werd nog opdracht verkregen voor de bouw van:

- a. Een motorsleepboot 720 p.k., bouwnummer 1006, voor The Sud Americana Agencies Maritimas S.A. in Santiago, Chili.
- b. Een palenindrijfinstallatie, bouwnummer 1007, voor de Combinatie Brug Oosterschelde.
- c. Een grindzuiger, bouwnummer 1008, voor the Messrs. Wm. France, Fenwick & Co. Ltd. te Londen.
- d. Een ponton voor een bok, bouwnummer 1009, voor Van de Graaf en Mulder's Bergingsbedrijf N.V. te Rotterdam.
- e. Een ponton, bouwnummer 1010, voor W. A. van de Tak's Bergingsbedrijf N.V. te Rotterdam.

Met de opdrachten die wij tot heden ontvingen is de afdeling nieuwbouw voor het lopende jaar helaas niet volledig bezet.

In 1962 werd in de afdeling Constructie onder meer opdracht verkregen voor het maken van de bovenbouw voor een ophaalbrug voor de werkhaven in het Haringvliet en 6 sluisdeuren voor de schutsluis in Nieuwkanaal-IJssel-Zwartsluis.

Verder ontvingen wij opdrachten voor verlengingen van drie schepen waarvan wij speciaal vermelden die van het m.s. „Ivinghoe Beacon” een zusterschip van het m.s. „Crowborough Beacon”, welk schip in 1961 door ons bedrijf werd verlengd.

Reparatie:

In het afgelopen jaar werden in totaal 724 (647) schepen gerepareerd en wel: 230 (224) zeeschepen, waarvan 61 (41) van Nederlandse reders en hiervan werden 33 (41) zeeschepen gehelld en 42 (21) zeeschepen in het dok gerepareerd;

Geneeskundige hulp tijdens een buitenlandse vakantie

De meesten van u zullen ongetwijfeld al de nodige plannen hebben gemaakt voor hun zomervakantie. Na deze koude winter zullen er weer heel wat mensen zijn die het zonnige zuiden op willen gaan zoeken.

Zonder pessimistisch te willen zijn zouden wij graag allen die de grenzen over trekken de raad willen geven er ook even rekening mee te houden dat het wel eens zou kunnen gebeuren, dat men ergens in België of Duitsland een dokter nodig heeft. Mocht dat het geval zijn, dan kan men met de onderstaande spelregels veel geld en moeite sparen.

Sinds enkele jaren kunnen alle inwoners van de E.E.G.-landen die aangesloten zijn bij een algemeen ziekenfonds die geneeskundige hulp genieten, die in het land van hun verblijf wettelijk is geregeld.

U moet om hiervoor in aanmerking te komen kunnen aantonen dat u aangesloten bent bij een ziekenfonds. En dat kunt u als u bijtijds een legitimatieformulier aanvraagt bij de bode of het kantoor van het fonds.

Als u op reis gaat geeft dan het formulier een goed plaatsje bij uw andere papieren. Wanneer het dan onverhoopt voorkomt dat u een dokter of medicijnen nodig heeft, dan gelden in de verschillende landen de volgende regels:

In België moet u de dokter en de apotheker zelf betalen en een kwitantie vragen plus een afschrift van het recept voor de medicijnen. Samen met uw legitimatieformulier moet u de kwitanties en het recept voorleggen aan de Gewestelijke Dienst van de Hulpkas voor Ziekte- en Invaliditeitsverzekering, die in elke provincie een of meer kantoren heeft.

In België geldt de regel dat de verzekerde

een gedeelte van de kosten vergoed krijgt. Wanneer u een kostbare geneeskundige behandeling nodig heeft zoals opname in een ziekenhuis, een operatie of dergelijke is het raadzaam zo mogelijk eerst contact op te nemen met de Gewestelijke Dienst die u dan zal inlichten hoe u met de minste kosten voor u zelf geholpen kunt worden.

In West Duitsland is het zo geregeld dat men bij het plaatselijk ziekenfonds (Allgemeine Ortskrankenkasse) op vertoon van het legitimatieformulier een ziektebriefje (Krankenschein) krijgt. Met dit briefje kunt u naar een dokter of tandarts gaan die u dan kosteloos zal behandelen. Voor medicijnen betaalt men in Duitsland D.M. 0,50 per recept.

In Frankrijk gaat het weer iets anders. U kunt een ziekenbriefje halen bij het plaatselijke Hoofdfonds voor de sociale zekerheid (Caisse primaire de sécurité sociale). U kunt bij elke dokter terecht met dit „feuille de maladie” dat dan als kwitantie wordt gebruikt, want u moet de dokter betalen.

De „caisse primaire” vergoedt u 80% van de gemaakte kosten. De etikettes van medicijnen dient u op de kwitanties te plakken. *Voor Luxemburg* gelden ongeveer dezelfde regels als in Frankrijk. Het ziekenfonds heet hier „Caisse régionale de maladie”. Ook nu krijgt de zieke niet alles vergoed.

Mocht u zoveel geld hebben gespaard dat u in *Italië* uw vakantie gaat doorbrengen, dan kunt u daar zonodig in aanmerking komen voor een gratis geneeskundige behandeling. Het is in Italië een nationaal orgaan, de I.N.A.M. (Istituto nazionale per l'assicurazione contro le malattie) dat u op vertoon van uw legitimatieformulier een „bijzondere kaart” geeft waarmee u bij één van de I.N.A.M.-artsen terecht kunt.



Vrijwel alle medicijnen krijgt u gratis bij elke apotheek tegen afgifte van een recept van een I.N.A.M.-arts.

Algemeen

Eén belangrijk punt geldt voor alle landen. Het is ontzettend moeilijk om ziektekosten in het buitenland gemaakt vergoed te krijgen als u weer terug bent in Nederland; regel het daarom zoveel mogelijk direct met de hierboven genoemde instellingen. Het Algemeen Ziekenfonds, waar u bij aangesloten bent, kan u desgewenst over de regelingen die in een bepaald land gelden nog verder inlichten.

Voor degenen die aangesloten zijn bij het *Algemeen Ziekenfonds „Zuid-Hollandse Eilanden”* te Zwijndrecht geldt momenteel een enigszins afwijkende regeling. Zij dienen voor zij met vakantie gaan bij dit fonds een zogenaamde gele kaart aan te vragen. In geval van ziekte tijdens het verblijf in een der E.E.G.-landen dienen zij deze kaart direct in te leveren bij het ziekteverzekeringsorgaan in het betrokken land (zie boven). Het Algemeen Ziekenfonds „Zuid-Hollandse Eilanden” stuurt het legitimatieformulier dan rechtstreeks naar het buitenlandse verzekeringsorgaan.

- 68 (42) kustvaartuigen zijn gerepareerd, waarvan er
54 (29) zijn gehellend en
0 (2) zijn gedokt;
426 (381) binnenvaartschepen hebben reparaties ondergaan, waarvan er
303 (265) zijn gehellend.

Nieuwe machines:

in 1962 werden aangeschaft:

- 1 V.D.F. draaibank
- 2 Miller lasgelijkrichters
- 1 Hydraulische buigmachine
- 1 Gereedschapfraismachine
- 1 Vlakbank
- 1 Sterke armschaafmachine
- 1 Volautomatische acetyleneigasontwikkelaar
- 1 Afzuiginstallatie voor timmerloods
- 1 Plaatbewerkingsmachine
- 1 Spiraalbovenslijpmachine
- 1 Kolomboormachine
- 1 — 3 tons elektrische loopkraan met kraanbaan.

Uitbreidingen:

Aangekocht werd een gebouw dat tot tweede logiesgebouw aan de Benedenrijweg werd ingericht.

De werkzaamheden aan de bouw van een drijvend dok in eigen beheer, werden na een periode van onderbreking, hervat; het is de bedoeling dit drijvend dok in de loop van het jaar 1963 in bedrijf te stellen.

8. De Heer Potappel geeft een beknopte uiteenzetting over het bepalen van Tijden Interval opnamen.

Als deze methode wordt toegepast zal dit geschieden in nauw overleg met de O.R.

9. Door de secretaris wordt aan de voorzitter een rapport overhandigd met het verzoek dit rapport in een volgende vergadering te willen behandelen.

Vóór het behandelen van de rond-

vraag moet de voorzitter, in verband met een afspraak, de vergadering verlaten en draagt de leiding over aan de Heer M. van Zuilekom.

10. Rondvraag:

Vragen worden gesteld over:
Overwerk van draaiers;
Transportwagens die beladen blijven staan;
Afscherming bij het lassen in de ijzerloods;
Schoonhouden van machines in de ijzerloods;
Schoonhouden van de koperslagerij;
Bezoek aan de veiligheidsbeurs;
Verwarming machinefabriek.
In de eerstvolgende vergadering zullen deze vragen behandeld worden.

Niets meer aan de orde zijnde, wordt de vergadering, onder dankzegging, gesloten.

Nieuwe aanwinst voor de Machinefabriek

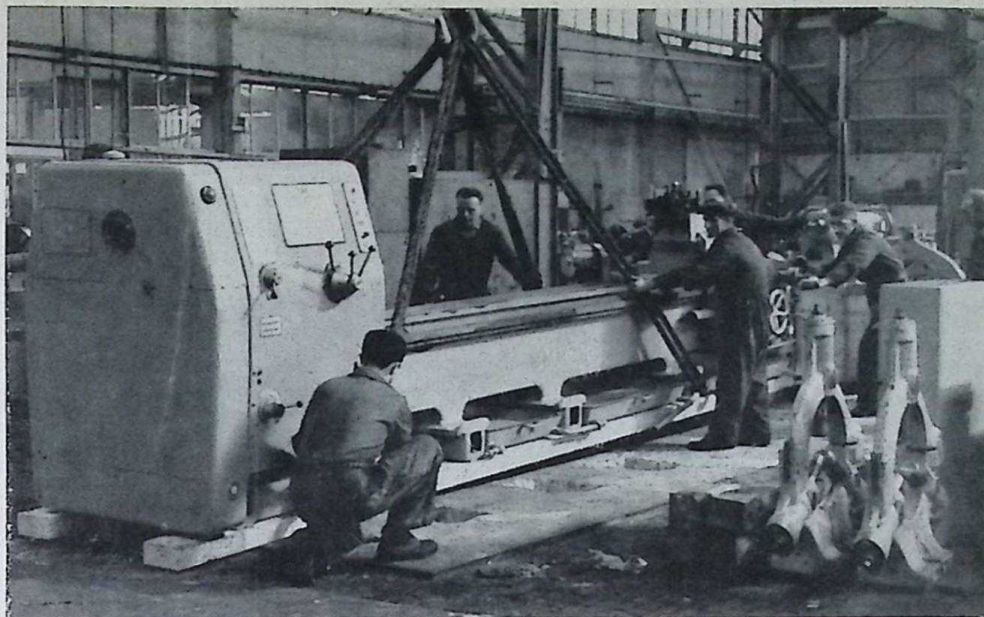

De onderhoudsploeg in actie bij het plaatsen van de bank.

De laatste jaren is men steeds druk bezig geweest met het moderniseren van de draaierij. Regelmatig zijn de oudere banken vervangen door nieuwe of gereviseerd. Naast tal van kleinere banken noemen we o.a. de 2 nieuwe grote frais- en kotterbanken, de grote radiaal-boormachine en enige banken voor lange assen. De nieuwste bank, waarvan u hierbij twee foto's ziet, is een bank met een lengte van 8 meter tussen de centers en geschikt voor werkstukken tot 8000 kg. De maximum diameter van het te bewerken werkstuk bedraagt 940 mm. boven de slede en 1185 mm. boven het bed.

Mede in verband met het spoedig gereedkomen van ons eigen dok komt er binnenkort nog een grotere draaibank,

waarvoor men reeds bezig is met het maken van fundatie. Ons dok n.l. zal geschikt zijn voor grote schepen en we kunnen schroefassen verwachten van om en nabij de 20 ton. De laatste bank zal dan ook geschikt zijn voor werkstukken tot 25.000 kg. De lengte tussen de centers zal 10 meter bedragen en de grootste diameter van het te bewerken werkstuk 1080 mm. boven de slede en 1390 mm. boven het bed.

Na deze laatste uitbreiding kunnen we wel zeggen dat onze draaierij geheel

aangepast is aan de eisen van deze tijd en dat we hier praktisch alle bewerkingen kunnen verrichten die voor ons als scheepswerf en machinefabriek van belang zijn.

Door verbouwing van de vroegere onderhoudswerkplaats heeft Baas C. Fokkenrood nu een eigen kantoortje in de draaierij. De speciale meetmensen C. v. d. Stel en C. Smits hebben daar een eigen ruimte gekregen en staan zo in nauwer contact met de draaiersbaas, wat het werk zeker ten goede komt.

Links draaier A. Smitshoek, die de nieuwe bank voor het eerst bedient. Rechts draaier G. Legerstee.

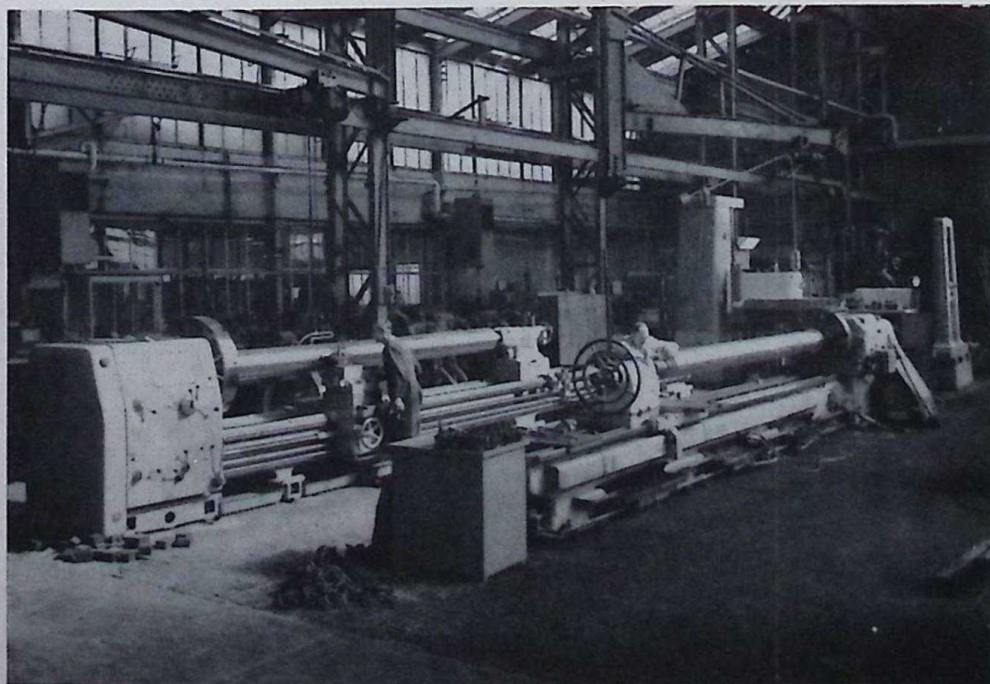

Een vinder en een verliezer gezocht

Ongeveer een half jaar geleden zag één van onze werknemers een bankbiljet van f 10,— liggen. Hij raapte het op en liep er mee naar adjunct-bedrijfsleider G. de Jong, die hem beloofde het tientje op kantoor te zullen brengen.

Het tientje kwam terecht in het geldbakje van de kassier en daar ligt het nu nog. Er kwam zich geen verliezer melden en daardoor raakte de zaak in het vergeetboek. Het nare is dat de heer de Jong de naam niet weet van die eerlijke vinder.

We vragen dus nu: wie was die vinder en wie verloor op 17 september 1962 tien gulden?

IDEËËNBUS

Idee 396 (134166) Anoniem.

Het bekende knippatroon zoals voorkomt in diverse damesbladen heeft inzender op het idee gebracht dit systeem toe te passen bij het aftekenen van kleine knieën, boldertafels, schijfhuizen enz. Deze onderdelen dienen dan op ware grootte te worden getekend, op de plaat gelegd en te worden overgecenterd.

Bij onderzoek naar dit voorstel is gebleken dat men in het verleden al op deze wijze heeft gewerkt. Men is daar echter weer van afgestapt omdat dit geen besparing gaf.

De commissie is van oordeel dat dit tevens een verplaatsing van werkzaamheden betekent. Immers de patronen dienen toch te

worden gemaakt. Daarbij komt dat van grotere aantallen van dit soort onderdelen reeds gebruik wordt gemaakt van een stalen mal (bijv. bij de brandsnijmachine). Aanmoedigingspremie f 5,—.

Idee No. 397 (134160) A. Driesprong.

Voorgesteld wordt om bij de profielschaar een gordijn aan te brengen zodat voorkomen wordt dat wind en regen vrij spel hebben op de machine. Ofschoon hier eigenlijk niet zozeer gesproken kan worden van een idee is de commissie toch van oordeel dat een beloning op zijn plaats is voor de keurige wijze waarop dit voorstel is verzorgd en het toch ook wel voorkeur verdient dit gordijn hier aan te brengen. Beloning f 10,—.

Wij ontvingen een brief van Phs. van Ommeren, waarin zij ons mededeelde een bedrag van f 1.250,— te zullen storten in ons Sociaal Fonds. Dit als blijk van waardering voor de prettige samenwerking met ons personeel tijdens de bouw van de „Stormvogel” en de duwbakken V.O.-tank 9 en 10. Wij zijn met dit sympathieke gebaar bijzonder ingenomen.

RHEUMABESTRIJDING

De collecte voor de reumabestrijding, die op 29 maart j.l. op ons bedrijf werd gehouden, heeft f 83,06 opgebracht.

Het juli-aug. nummer van Boele-Nieuws zal half juli verschijnen.

PERSONALIA

Jubileea:

25 jaar:

- 3-6 B. Nugteren, ijzerwerker
- 8-6 H. P. v. d. Wilt, begroter
- 14-7 A. A. van Wijk, ijzerwerker
- K. Kooi, scheepsbeschieter

In dienst getreden:

- 16-4 A. van Ee, hulp-bankwerker
- 18-4 J. Gerritsen, werfautochauffeur
- 22-4 M. J. Faasse, praktikant (scheepsbouw)
- A. Lodder, leerling ijzerwerker
- 23-4 M. Touris Rodriguez, hellingbediende
- 1-5 Mej. A. J. Barendregt, sekretaresse
- Mej. L. G. Herwig, steno-typiste
- J. J. Manusiwa, el.-lasser
- P. M. Otto, onderhoudsbankwerker
- 2-5 P. Roskam, tekenaar (scheepsbouw)
- 6-5 J. S. Bijl, jongste bediende (boekhouding)
- J. H. Vugts, praktikant (tekenkamer scheepsbouw)
- 7-5 C. Ruiz de Huidobro, praktikant (scheepsbouw)
- 13-5 W. M. Heinen, koperslager
- F. v. d. Ketterij, kantoorbediende (loonadministratie)
- Mej. A. S. v. d. Wal, kantoorbediende (loonadministratie)

Terug uit militaire dienst:

- 14-5 J. M. v. d. Schans, hulpbankwerker

Gepensioneerd:

- 26-4 A. Saly, schilder
- P. van Stigt, stellingmaker
- 3-5 A. van Berchum, hellingschipper
- J. Bol, submagazijnbediende

De dienst hebben verlaten:

- 5-4 C. de Ruiters, el. lasser
- 12-4 J. Hooimeyer, scheepsbeschieter
- 18-4 M. v. d. Plaat, ketelmaker
- M. W. Kouters, ketelmaker

- 19-4 M. de Bode, onderhoudsbankwerker
- H. de Jong, hellingschipper
- C. Jimenez Munoz, el. lasser
- A. Romero Bocanegra, el. lasser
- M. Gonzalez Dios, el. lasser
- F. Lopez Mora, hulp-ijzerwerker
- M. Gavion Castro, hulp-ijzerwerker
- R. Garcia Cantero, klinker
- F. Fernandez Bazan, klinker
- F. Acuaviva Sanchez, boorder
- J. A. Aquilar Araujo, brander
- 23-4 W. J. Smit, leerling-lasser
- 30-4 A. van Os, tekenaar (scheepsbouw)
- J. v. Wageningen, technisch-ekonomisch medewerker
- Mej. M. E. W. van Driel, kantoorbediende (boekhouding)
- Mej. L. A. Schouten, kantoorbediende (loonadministratie)
- 2-5 A. Meerburg, bankwerker
- 3-5 K. van der Klok, hellingschipper
- R. A. Dezentje, bankwerker
- A. J. Rodriguez Melero, hulpbankwerker
- R. Lanillo Jurado, hellingbediende
- 7-5 F. de Cesare, el.-lasser
- 10-5 J. Slomp, ijzerwerker

Gehuwd:

- 16-4 Mej. G. Bogaarts met de Heer G. Nouwen
- 17-4 C. de Snoo met Mej. M. Wilstra

Geboren:

- 3-4 José Wladimiro, zoon van de heer en mevrouw Alvarez-Prendes
- 9-4 Willem, zoon van de heer en mevrouw Sloof-Van den Adel
- 23-4 Jan Albert, zoon van de heer en mevrouw Mager-Van Goor
- 24-4 Petronella Cornelia, dochter van de heer en mevrouw Matthijsse-Kruyer
- 7-5 Erwin, zoon van de heer en mevrouw Baars-Berends

BOELE'S MANNENKOOR

Eind maart heeft het mannenkoor medewerking verleend aan een Evangelisatiedienst in de Gereformeerde Kerk te Bolnes.

Er staan nu voor het koor nogal wat activiteiten voor de deur. Allereerst op 15 juni de jaarlijkse reünie van bedrijfszangkoren, dat ditmaal in Schiedam wordt gehouden en dat door de Shell wordt verzorgd.

Dan volgt op 6 juli een concert in het sanatorium te Harderwijk en op 13 juli een openlucht concert in de muziektent te Bolnes. Aan dit laatste concert werken tevens mee het dameskoor „Advendo”, het Chr. Gem. koor Laus Deo en Boele's muziekvereniging „Excelsior”.

Op 29 april jl. is overleden de heer

Christoffel Ritmeester

in de leeftijd van 49 jaar.

Hoewel wij wisten dat Ritmeester een operatie had ondergaan, hadden wij toch niet verwacht dat dit leven nog zo plotseling zou worden afgebroken.

Sedert 14 april 1942 werkte hij in ons bedrijf als elektrisch lasser en de grote belangstelling bij de begrafenis getuigt wel hoezeer Ritmeester gewaardeerd werd.

Ons medeleven gaat uit naar zijn vrouw en kinderen en wij wensen hen de kracht dit grote verlies te kunnen dragen.