

# Boele - nieuws

MAANDBLAD VOOR HET PERSONEEL

N.V. BOELE'S SCHEEPSWERVEN EN MACHINEFABRIEK - BOLNES

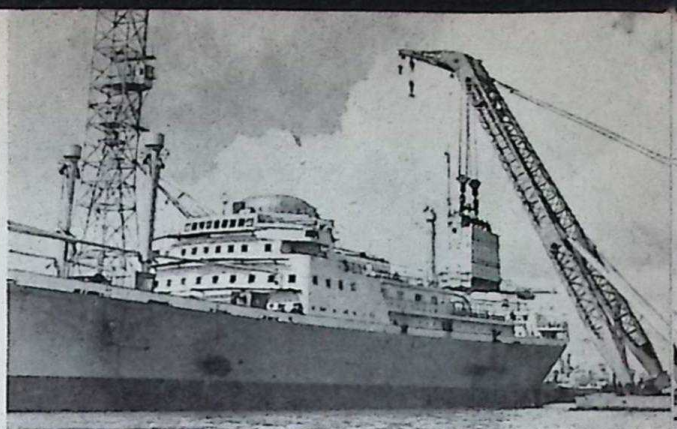

## De Reisvereniging

Op vrijdag 2 november 1956 werd onze jaarlijkse filmavond gegeven voor de leden van de reisvereniging in het Verenigingsgebouw „De Magneet” te IJsselmonde.

Om half acht werd de vergadering geopend met een kort openingswoord door voorzitter B. Hagoort. Het programma werd begonnen met een komische film en daarna kwam de reisfilm, waardoor wij deze reis opnieuw konden beleven. Deze film, die in het algemeen goed was verzorgd, gaf aanleiding tot diverse lachbuien toen we onszelf zo aan de gang zagen. Het gedeelte dat in Tivoli was opgenomen, was helaas minder geslaagd, omdat de sterkte van de lampen, door het bureau dat deze had geleverd, verkeerd was afgesteld. Daardoor kregen wij minder scherpe beelden te zien.

Hierna volgde de pauze met koffie en een amandelbroodje. Het laatste was, zoals de voorzitter mededeelde, een attentie vanwege het 10-jarig bestaan van onze reisvereniging.

Verder waren er in de pauze de nodige buurpraatjes met: „Weet je nog wel toen we daar en daar waren?” Dan volgde de vertoning van de film „De glazen berg” een prachtige film die veel spanning en ook hier en daar tranen bracht.

Deze avond, die verder werd opgeluisterd met grammofoonmuziek, is inderdaad een geslaagde avond geweest.

## De Algemene Ouderdomswet

Op 1 januari 1957 zal de Algemene Ouderdomswet volledig in werking treden. Daarmee zal dan de gehele bevolking van 15 tot 65 jaar verzekerd zijn voor een pensioen op de oude dag.

Tot dusver bestond een dergelijke „volksverzekering” in ons land niet. Wij hadden wel de Noodwet Ouderdomsvoorziening, „Drees” in de volksmond, maar die gold alleen voor bejaarden die geen of slechts een klein inkomen hadden. Deze Noodwet komt nu te vervallen en daarvoor in de plaats treedt de nieuwe wet. Dat is een echte verzekering, voor iedereen, met premiebetaling.

De hoofdzaken van de nieuwe regeling komen op het volgende neer.

Het pensioen krijgt men bij het bereiken van de 65-jarige leeftijd. Het is voor iedereen gelijk, waar hij ook woont of welke inkomsten hij heeft. Verschil maakt alleen of men gehuwd is of ongehuwd: een echtpaar krijgt meer dan een ongehuwde, omdat er dan voor twee gezorgd moet worden in plaats van één. Wanneer van een echtpaar de man 65 jaar wordt, krijgt hij de uitkering, onverschillig hoe oud zijn vrouw is. Zou zij ouder zijn dan hij, dan moeten ze toch wachten totdat hij 65 jaar is geworden, voor de uitkering geschiedt.

Wie op 1 januari as. al 65 jaar of ouder is krijgt

## NIEUWE OPDRACHT

Van Phs. van Ommeren N.V. ontvingen wij opdracht tot het bouwen van een enkelschroef motortankschip, bestemd voor het vervoer van butaan en gasolie; lengte over alles 56,45 m; draagvermogen ca. 570 ton; hoofdmotor: een niet-omkeerbare 2-tact Bolnes dieselmotor met een vermogen van 400 aspk. Het bouwnummer wordt 967.

Dit schip wordt dus geheel gelijk aan de „Wandria”, bouwnummer 956.

meteen de volledige uitkering. Het bedrag daarvan zal op 1 januari as. vermoedelijk bedragen f 1404,— voor een echtpaar, en f 840,— voor een ongehuwde. Maar zoals men weet, is de hoogte van het pensioen gekoppeld aan een index van de lonen. Het bedrag van de uitkering kan dus wijziging ondergaan. Gaan de lonen omhoog of omlaag dan gaat ook het bedrag van het pensioen mee omhoog of omlaag, al kijkt men de situatie — zoals de wet bepaalt — in het algemeen een half jaar aan, alvorens veranderingen mogelijk zijn. In de wandeling spreekt men daarom van een „waardevast” of een „koopkrachtig” pensioen. Door deze koppeling delen de bejaarden in de grotere of mindere welvaart van het land, net als degenen die nog werken.

De nieuwe regeling is, zoals gezegd, een verzekering met premiebetaling door de verzekerden, dat is dus de gehele bevolking van 15 tot 65 jaar. Wie een inkomen verdient, moet daarvan in beginsel premie betalen. De premie is voor de eerste 5 jaar vastgesteld op 6¼ % van het inkomen (loon). Er is echter wel een grens gesteld aan het inkomen, waarover men premie moet betalen. In de wet staat als grens f 6000,— per jaar, maar dat bedrag kan direct per 1 januari 1957 anders worden gesteld. Men heeft deze grens namelijk ook gekoppeld aan de ontwikkeling van de lonen. Sedert de Regering het ontwerp van wet indiende in juni 1955 en f 6000,— als grens voorstelde, is er op het gebied van de lonen het een en ander gebeurd. Men wil per 1 januari as. direct premie gaan heffen van het loon, zoals dat er op die dag uitziet. Daarom is de mogelijkheid in de wet geopend, van een hoger bedrag dan f 6000,— premie te heffen. Men hoort op het ogenblik over f 6800,— f 6900,—, en vermoedelijk zal de grens wel in die buurt komen te liggen.

In beginsel moet iedereen premie betalen. Maar wie geen eigen inkomen heeft (zoals bijv. vele gehuwde vrouwen) behoeft dat niet te doen. Van de loontrekkenden wordt de premie door de werkgever ingehouden. Van de „zelfstandigen”, de winkeliers en de bakkers, de doktoren en de marskramers, om een paar groepen te noemen, moet de premie echter via een aanslagbiljet worden verkregen. Nu zijn er onder

Zie vervolg pag 2

# Afdelingskas Ziektewet

Daar de afrekening van de Bedrijfsvereniging over het jaar 1955 thans is ontvangen, geeft het bestuur van de afdelingskas u hierbij het definitief jaar-overzicht.

## Uitgaven:

Ziekengeld .....	f 125.872,01
Contr.kosten: eigen gen. dienst f 7.737,—	
G.A.K. <sup>1)</sup> .....	365,31
reiskosten .....	120,82
porti .....	53,15
specialistenbez. „	197,50
	8.473,78
Administratiekosten N.V. ....	1.894,17
Aandeel adm. kosten B.V. <sup>2)</sup> 1955 .....	1.106,86
Storting wett. res. (5 % v. f 137.346,82) „	6.867,34
Rentezegels .....	716,70
Aand. in omsl. nad. saldo oud-verpl. vz. „	10,21
Bijdrage aanslag t.b.c.-regeling .....	1.439,16
Bijdr. deelneming bijz. verlengingsreg. „	2.939,56
Voordelig saldo .....	5.029,34
	f 154.349,13

## Inkomsten:

Premiën .....	f 149.622,81
Interest .....	1.007,04
Restitutie wettelijke reserve .....	3.719,28
	f 154.349,13

<sup>1)</sup> G.A.K. = Gemeenschappelijk Administratiekantoor.

<sup>2)</sup> B.V. = Bedrijfsvereniging.

Het voordelig saldo is overgeboekt naar de reserve.

## TOELICHTING

In het jaar 1955 werden in totaal 891 ziektegevallen ingeschreven, waarbij die van de beampten niet zijn inbegrepen. Bij de controlekosten is op te merken, dat door dr. Meyer 1154 bezoeken aan huis werden afgelegd, terwijl 1710 maal een zieke bij hem op spreekuur is geweest. Behalve door dr. Meyer gecontroleerde zieken zijn er ook nog, die verder weg wonen, en dan gecontroleerd worden door het Ge-

meenschappelijk Administratiekantoor; hiervoor moet natuurlijk apart worden betaald.

Daar het grootste deel van de administratie op ons kantoor geschiedt, zal de post Administratiekosten N.V. wel geen toelichting behoeven.

Voor personen, die een steeds terugkerende ziekte uit dezelfde oorzaak hebben, en dus voor onze kas een groot risico betekenen, is een afzonderlijke verzekering gesloten. Uit dit fonds „Wettelijke reserve” wordt een gedeelte van het ziekengeld voor bepaalde ziektegevallen terugbetaald.

Dat er rentezegels tijdens ziekte worden doorgeplakt is algemeen bekend; ook dit komt ten laste van de afdelingskas.

Voor t.b.c.-patiënten geldt een regeling, dat zij na de wettelijke maximumuitkering van één jaar nog twee jaar ziekengeld kunnen ontvangen; ook voor andere ziekten dan t.b.c. kan in sommige gevallen verlengde uitkering worden genoten. De beslissing hieromtrent is in handen van de Bedrijfsvereniging. Voor beide verlengingsregelingen moet ook een extra premie worden betaald, zodat dit risico niet meer door de afdelingskas, maar door de Bedrijfsvereniging wordt gedragen.

Van de ontvangen premiën werd in 1955 door de werknemers 1/3 deel betaald en door de werkgever 2/3 deel. In de loop van 1956 is hierin echter wijziging gebracht.

Het reservekapitaal is voor een deel belegd in effecten en voor een deel ondergebracht bij 3 spaarbanken nl. de Rijkspostspaarbank, de Boerenleenbank en de Nutsspaarbank. De baten hiervan vindt u bij de inkomsten vermeld.

Wanneer wij het resultaat van enkele jaren werken met de afdelingskas bezien kunnen wij constateren, dat dit toch een belangrijke vooruitgang is geweest. Het belangrijkste is wel dat het aantal van twee wachtdagen kon worden teruggebracht tot 8¼ uur. Maar ook konden, doordat het bestuur bepaalde bevoegdheden heeft gekregen, verscheidene reclames tot volle tevredenheid worden opgelost.

Vervolg van pag. 1

deze groepen mensen, die een zeer gering inkomen hebben en waarvan het de vraag is, of men de premie binnenkrijgt. In ieder geval zou men wellicht meer kosten moeten maken om dat premiebedrag te innen dan men terugvangt. Daarom is besloten, van die groepen of in het geheel geen betaling te vragen, of slechts een gedeeltelijke premie. Zoals gezegd echter, geldt dat niet voor de loontrekkenden.

Tot zover enkele van de belangrijkste bijzonderheden van de Algemene Ouderdomswet. Er zijn nog bijzondere kortingsbepalingen voor wie niet aan zijn premieverplichtingen voldoet en dus ook niet het volledige ouderdomspensioen zal krijgen; er is een overgangsregeling om te zorgen dat iedereen, die van 1 januari 1957 af tot zijn 65e jaar verzekerd is, ook de jaren vóór 1957 voor zijn pensioen krijgt „toegesteld”; er zijn allerlei voorschriften om te zorgen dat de uitvoering van de wet behoorlijk verloopt. Het zou echter te ver voeren ook die hier te bespreken.

Belangrijk zijn nog de bepalingen in de wet, waar

regels worden gegeven voor de „aanpassing” van de in het bedrijfsleven bestaande pensioenvoorzieningen. Die bepalingen zijn gemaakt om eventuele misbruiken te voorkomen, hoewel niet te verwachten viel, dat het in de praktijk zo'n vaart zou lopen. Wat hiervan ook zij, in ieder geval staat wel vast, dat iedereen er met de totstandkoming van de pensioenregeling van de Algemene ouderdomswet op vooruitgaat. En dat ons land trots mag zijn op deze nieuwe verzekering.

## VEILIGHEIDSSCHOENEN

Bij het bezoek van de vertegenwoordiger van de schoenfabriek, die onze veiligheidsschoenen levert, is o.a. ook de levertijd ter sprake gekomen. Hierbij is komen vast te staan dat de levertijd voor de komende wintermaanden ongeveer 2 maanden zal bedragen.

Aan ieder, die deze schoenen draagt of wil gaan dragen, wordt dus aangeraden nieuwe veiligheidsschoenen tijdig te bestellen.

# Beproevingen aan boord

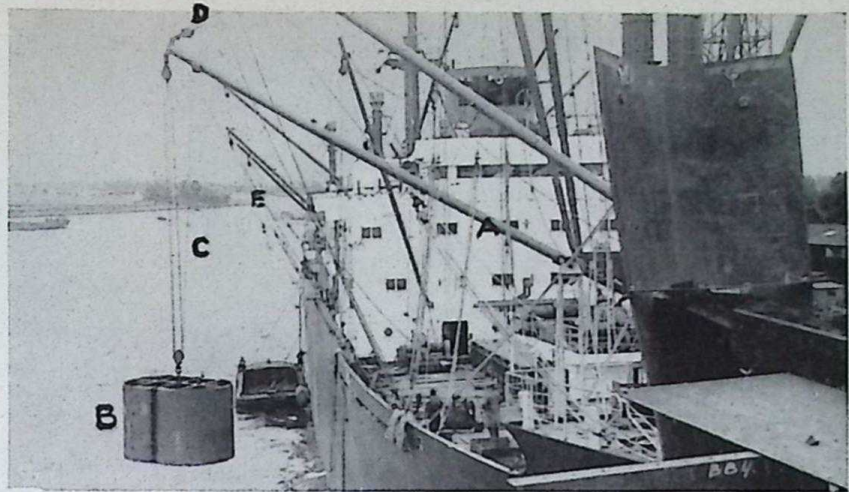

1

De sterkte en de goede werking van het laad- en losgerei worden aan boord beproefd door de vertegenwoordiger van de rederij en door een ambtenaar van de H.A.I. (Inspectie voor de havenarbeid).

De H.A.I. zorgt voor de veiligheid van de havenarbeiders en hierbij neemt het onderzoek naar de deugdelijkheid van het laadgerei een voorname plaats in. Om een goed beeld te krijgen van de beproeving aan boord is het nodig om het gehele verloop van de keuring van de tuigage na te gaan.

De werf maakt berekeningen van de masten, laadpalen en laadbomen waarbij wordt uitgegaan van de voorschriften.

Door de reder wordt voorgeschreven:

het gewicht dat gehesen moet kunnen worden, de afstand buiten boord waar het gewicht gevierd of gehesen moet kunnen worden.

Daarna worden tekeningen gemaakt van:

de onderdelen, zoals lummels, hangerpotten, enz., de tuigage, d.w.z. de staaldraden, de blokken, waar de draden door geleid (geschoren) worden, de sluitingen en schakelstukken voor bevestiging van blokken, enz.

Deze berekeningen en tekeningen worden gekeurd door de H.A.I., eventueel ook door de reder.

Daarna worden masten, laadbomen, lieren en de tuigage besteld bij en vervaardigd door onderleveranciers.

Masten en laadbomen worden gemaakt van materiaal waarvan de kwaliteit onderzocht is, treksterkte en rek, sluitingen, blokken, spanschroeven en kettingen worden op de trekbank beproefd op het dubbele van de belasting, die zij moeten opnemen.

Er wordt dus een gehele reeks voorzorgen genomen alvorens men aan boord begint met de eindbeproeving. Bij de eindbeproeving worden alle bomen 25 % zwaarder belast dan waarvoor zij bestemd zijn.

Het m.s. „Straat Cook” heeft 8 laadbomen voor 3 ton, 8 laadbomen voor 6 ton en 1 zware boom voor 15 ton. De gewone laadbomen moeten bovendien gekoppeld kunnen werken en hierbij 2 ton hijsen (overstomen). In fig. 1 ziet u de beproeving van de zware boom A. De tank B is gedeeltelijk met water gevuld, zodat het gewicht  $15 \text{ ton} + 25\% = 18,75 \text{ ton}$  is. De tank wordt opgehesen door de lasttalie C, bestaande uit een bovenblok met 2 schijven, een onderblok met 3 schijven en een losse schijf aan de boom, hierdoor is een staaldraad geschoren die dan via de bovenzaling en een voetblok naar de lier gaat. De laadboom hangt aan de hangertalie D, gedeeltelijk op foto 1 te zien. De hangertalie bestaat uit 2-3-schijfsblokken, hierdoor is dan weer een staaldraad geschoren, die via een blok aan de bovenzaling en een voetblok op dek naar de lier gaat. Met deze talie kan de boom dus hoog en laag opgesteld worden (toppen).

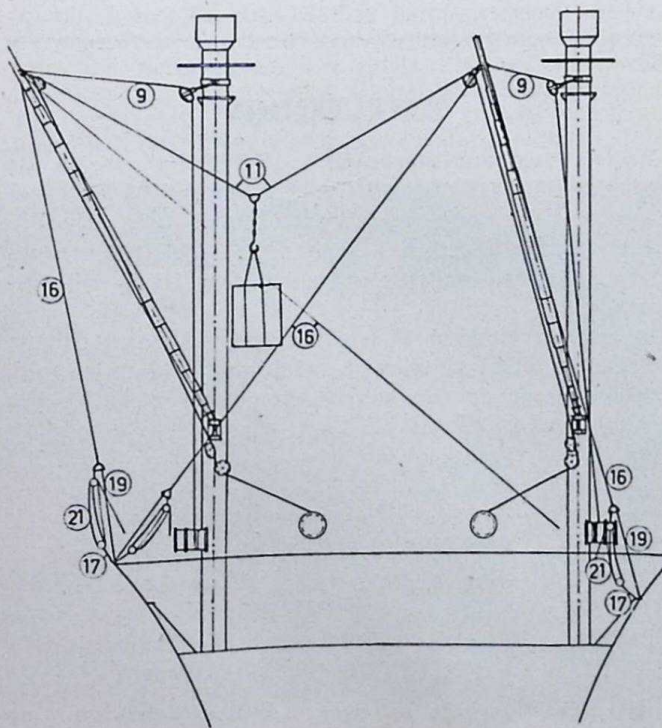

2

Is de tank op dekhoogte gekomen, dan wordt met behulp van de gei de boom naar binnen getrokken. De buitengei dient om het doorzwaaien te beletten. De geien van de zware boom bestaan uit een staaldraad voorloop met eronder een staaldraad-talie E, welke langs voetblokken geleid worden naar de lier. Op deze manier heeft men dus alle bewegingen van de laadboom en de last geheel in zijn macht. Het toetsen van de 6 en 3 tons bomen geschiedt met 7,5 ton en 3,75 ton op vrijwel gelijke wijze. Men neemt hierbij meestal als gewicht een as in plaats van de tank met water. De geien worden bij de kleinere gewichten vaak met de hand bediend. Het werken met gekoppelde bomen wordt voorgesteld in fig. 2. Met 2 laadbomen wordt 1 last behandeld. Men hijst het gewicht tot voldoende hoogte, daarna gaat men met één lier vieren, met de andere trekken, zonder dat dus de laadbomen bewegen. Het gewicht beweegt zich hierbij dwars over het schip. De geien staan vast, naast de gei moet men nog een borg plaatsen. Deze moeten vaak op verschillende lengten ingesteld worden. Men brengt daarvoor op afstanden van  $\pm 1$  m een klem aan op de staaldraad (taluritiklem) (foto 3) A, die weer past in een beugel (foto 3) B, welke met behulp van een sluiting aan het schip bevestigd is. Heeft men nu alle laadbomen beproefd, dan worden de bomen gestreken en in de mik gelegd, daarna zal de ambtenaar het geheel nog eens controleren of er geen scheurtjes of vervormingen zijn ontstaan en kan een certificaat voor het laadgerei afgegeven worden.

Met deze beproeving aan boord zijn dan meteen gecontroleerd: al het laswerk aan de masten, de ondersteuning van masten en laadpalen, de lieren en hun bevestiging.

Tot slot van deze beschouwing wil ik u nog opmerkzaam maken op de toepassing van het dubbele rammelblok, foto 4.

De laadreep loopt via de bovenschijf door een holle as (waarom de blokken draaien) en een onderschijf naar de lier. Deze blokken worden toegepast wanneer men om de één of andere reden de lier dwars van de laadboom moet opstellen.

T.

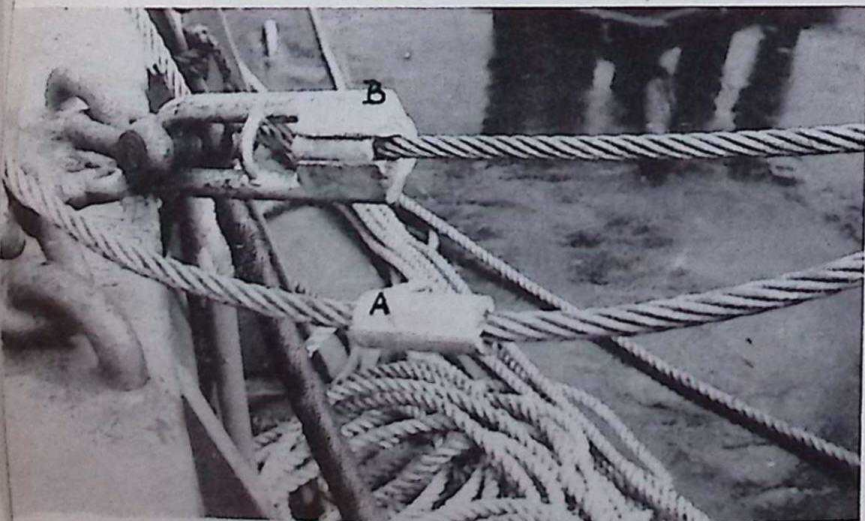

3

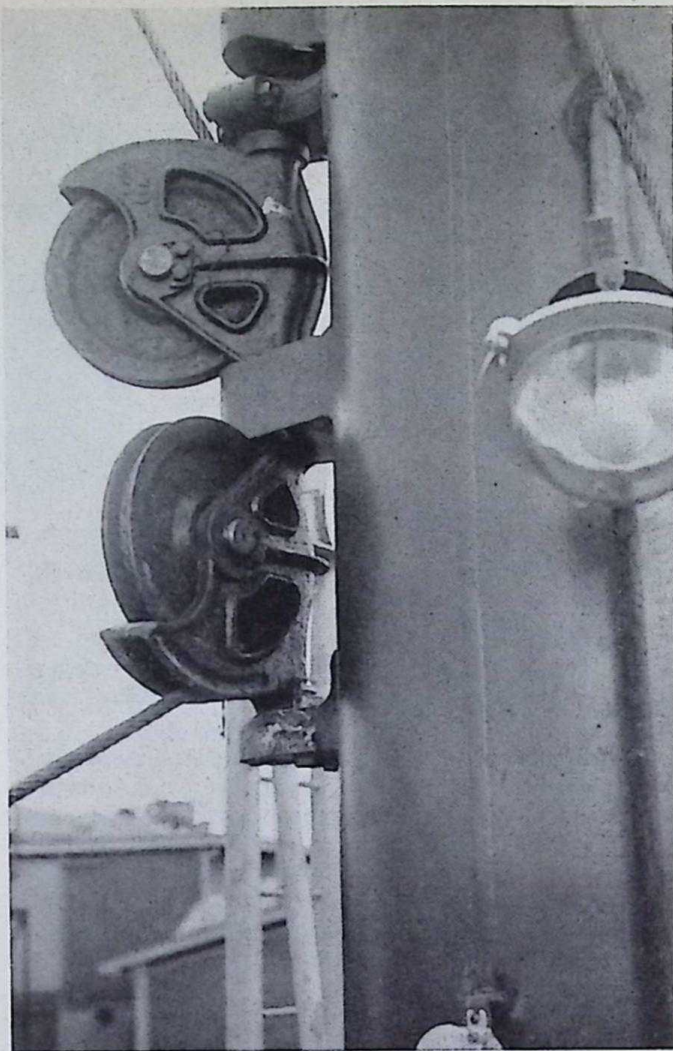

4

## TAFELTENNIS

Boele's tafeltennisvereniging „BOTAVO” is na de gebruikelijke rustperiode in september jl. weer gestart met haar oefenwedstrijden om zo sterk mogelijk voor de dag te kunnen komen in de bedrijfscompetitie, waarvan de eerste wedstrijden reeds zijn gespeeld.

In het seizoen 1956-'57 wordt er door 8 verenigingen, welke in totaal 17 teams beschikbaar hebben gesteld, deelgenomen aan de bedrijfscompetitie.

De deelnemende verenigingen zijn:

Alblas	„De Alblas”, Alblasserdam
Botavo	N.V. Boele, Bolnes
L.S.Z.	N.V. L. Smit & Zn., Kinderdijk
Nederland	Install. bedr. Nederland, IJsselmonde
N.T.T.V.	Geen bedrijfsveren., Nieuw-Lekkerland
Piet Hein	Fa. Schram & Zn., Bolnes
Taselaar	Taselaar's Handelmij. IJsselmonde
T.W.N.	Werf „De Noord”, Alblasserdam

„BOTAVO” speelt al haar „thuiswedstrijden” op maandagavond in het kampgebouw, vanaf 7.30 uur.

## S. LAGENDIJK

### wint de vakantiefotowedstrijd

..... met neuslengte of banddikte, hoe u het noemen wilt, want no. 2, de amateur A. Kassels, behaalde met zijn inzending hetzelfde aantal punten als hij, nl. 28, een aantal, dat aan profwerk doet denken. Hoe de beslissing viel, verhaalt het volgende.

Na de sluitingsdatum gingen de foto's, totaal 73 stuks van 28 inzenders, naar jurylid T. Kroeze te Rotterdam, die elke foto een cijfer gaf. Vervolgens naar de heer H. C. van Alphen en tenslotte naar de heer Groot-huyzen te Rotterdam, jurylid van de fotoclub IJsselmonde, die de plaats innam van de heer Coppentrath, die door bijzondere omstandigheden verhinderd was. De juryleden wisten niet, welke cijfers elk aan de foto's had toegekend, maar de onderlinge afwijkingen bleken na het opmaken van de totaalstaat uiterst gering te zijn; een compliment dus voor de juryleden. Het aantal punten, dat een foto behaalde, werd verkregen door de cijfers van elk jurylid bij elkaar te tellen.

De hier afgebeelde foto's van S. Lagendijk en A. Kassels, resp. „Niemand vergeten?” en „Ken ik jou?“, behaalden 28 punten en daarna volgde met 26 punten een foto van J. Keukenbring onder de titel: „De slagader van Rotterdam”. Deze foto en die van P. W. Langerak zullen wegens plaatsgebrek in het volgende Boele-Nieuws worden gepubliceerd.

Op een speciaal daartoe belegde avond kwamen de juryleden bij elkaar om de winnaar aan te wijzen, waarbij de heer Kroeze vertegenwoordigd werd door zijn vrouw, die er minstens net zo veel verstand van heeft.

De keuze tussen de beide foto's met 28 punten bleek uitermate moeilijk te zijn. Na lang en overrijp beraad werd tenslotte besloten de foto „Niemand vergeten” als matchwinner uit te roepen met de motivering dat in deze foto absoluut niet geposeerd is. De jongens wisten kennelijk niet, dat ze gefotografeerd werden en daardoor ontstond een spontane, ongedwongen foto, die getuigt van een juiste kijk op het goede fotomoment. Het jongetje en het geitje daarentegen zijn geposeerd, hoe goed dit ook gedaan werd en hoe juist de maker het goede moment knipte. Hier

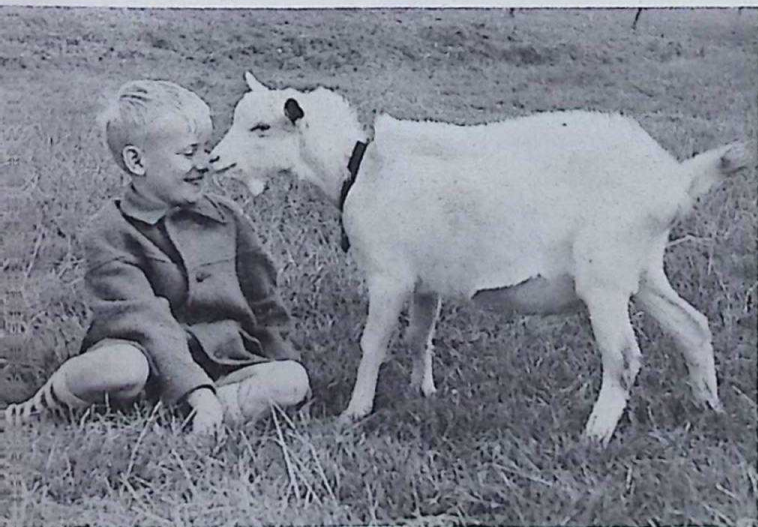

Ken ik jou?

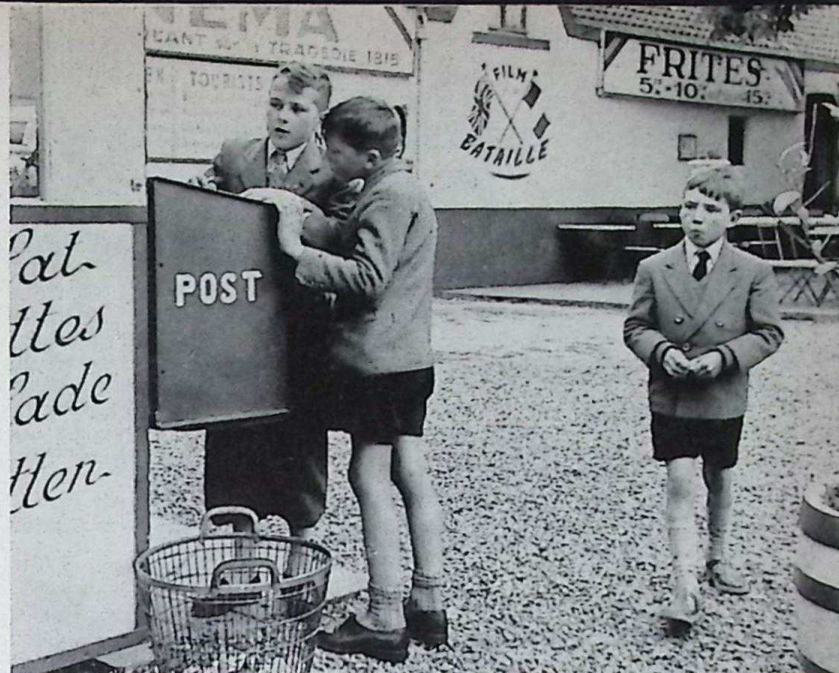

Niemand vergeten?

werden voorbereidingen getroffen, terwijl de 1e prijswinnaar direct zijn moment gezien moet hebben. Bovendien: foto's van kinderen met geitjes zien we vaak, maar foto's van jongens, die staan te piekeren, of ze soms iemand vergeten zijn bij het schrijven van prentbriefkaarten zijn zeldzaam. Nogmaals: een prima, origineel onderwerp, waarmee wij de heer Lagendijk van harte complimenteren en feliciteren. Een prachtige foto is ook de inzending „De slagader van Rotterdam” van J. Keukenbring, die schepen op de Maas in tegenlicht fotografeerde. Wat techniek betreft staat deze foto ongetwijfeld op een hoger plan dan no. 1 en 2. De lichtval op het water is prima uitgebeeld en de actie in de foto door de varende schepen rechtvaardigt de titel. Wat originaliteit betreft is de foto echter de mindere van zijn concurrenten en dat was juist hetgeen we in deze wedstrijd voorop hebben gesteld.

Het is een prachtig onderwerp, inderdaad, maar..... we hebben zulke foto's met sprankelende lichtjes op het water veel meer gezien. De heer Keukenbring verwierf met deze foto de derde prijs, terwijl de verdere uitslag was:

No. 4 - Jp. Visser met „Delft” .....	23 punten
No. 5 - J. Seton met „Stuwdam-Eupen” .....	23 punten
No. 6 - P. J. Langerak met „Ouden van Dagen” .....	22 punten
No. 7 - G. Visser met „Coo-België” .....	22 punten
No. 8 - P. Meerman met „Straatje licht en donker” .....	21 punten
No. 9 - T. Schotanus met „Waar komt dat ei vandaan?” .....	21 punten
No. 10 - P. D. Klapwijk met „Schelpenvisser te Zandvoort” .....	21 punten

Er waren nog drie inzenders, die met een foto 21 punten behaalden, nl. R. Verschoor, A. v. Rietschoten, en I. Koedood.

De prijswinnaars 1 t.m. 3 kunnen voor resp. f 15,—, f 10,— en f 5,— fotoartikelen aanschaffen bij fotohandel Coppentrath te IJsselmonde op een bewijs, dat hun nog verstrekt zal worden. De no's 4 t.m. 10 ontvangen een fotokalenderboekje van het jaar 1957, waarin prachtige foto's, o.a. ook van ons bedrijf, zijn opgenomen. De overige inzenders ontvangen als

Zie slot onderaan pag. 7

## De „STRAAT LOMBOK” te water gelaten

Zaterdag 17 november ging iets later dan aangekondigd was, — het langzamer opkomende water was er de oorzaak van — het m.s. „Straat Lombok” met goed gevolg te water. De doopplechtigheid werd verricht door mevrouw J. E. Röell, geboren Baronesse Bentinck. Ofschoon het weer nu niet zo bijzonder aantrekkelijk was, waren toch vele belangstellenden op de tribune en langs de kanten aanwezig. Dit slechte weer was er ook de oorzaak van, dat de foto's niet zodanig waren, dat zij goed in ons blad kunnen worden afgedrukt, zodat wij ditmaal de gebruikelijke foto achterwege moeten laten.

Bouwnummer 962, de Straat Johore, dat nu op de vrijgekomen helling in aanbouw is, zal iets groter worden dan de „Straat Lombok”.



## Jubilarissen werden onderscheiden

Vrijdagmorgen 16 november waren zes van onze veertigjarige jubilarissen op het Gemeentehuis van Ridderkerk aanwezig, om daar, uit handen van burgemeester Nieuwenhuizen, een bronzen ere-medaille te ontvangen.

In het bijzijn van onze Directie, personeelschef en van de respectieve echtgenoten, spelde de burgemeester het eremetaal, dat verbonden is aan de Orde van Oranje Nassau, op de borst van:

Hendrik van der Stel, metaal draaier; Aart van Rietschoten, gereedschap magazijnmeester; Dirk Flach, bankwerker; Pieter H. Heiden, ketelmaker; Andries Kooy, Magazijnbediende; Pieter Rijdsdijk, Pijpenmonteur.

Bij zijn gelukwensen met deze Koninklijke onderscheiding betrok de burgemeester ook de echtgenoten, die „achter de schermen” een groot aandeel hebben gehad in het verdienen van deze decoratie. Namens de Directie dankte de heer J. P. Boele de jubilarissen voor hun 40-jarige trouw aan ons bedrijf. Hierna volgde een gezellig samenzijn met koffie, koek en rokerij, waarbij de tongen, hoe kan het anders, loskwamen over de tijd van vroeger.

De bijeenkomst werd besloten met een groepsfoto voor het Gemeentehuis, waaruit voldoende de stemming blijkt van alle betrokkenen.

\*

## 40-jarige jubilaris

**ANDR. KOOY**

magazijnbediende

20-11-1916 tot 20-11-1956



Iedere „klant” van ons Centraal Magazijn kent Dries Kooy, als de man achter de balie. Een vertrouwde verschijning die altijd klaar staat om zijn klanten vlug (op een nette manier) de deur uit te werken. Mét „koopwaar” natuurlijk. En of 't nu een pak spijkers is, of een snapslootje, 'n dubbele lasbocht of een stuk vetpakking, elke klant is bij hem Koning. Nu heeft Dries geen 40 jaar in het magazijn gestaan. Voordat hij in 1916 als 14-jarige knaap bij ons in dienst trad, had hij, zoals meer voorkomt, enige jaren op boerderijen gewerkt. Voor 1 (één) harde daalder per week. Totdat dit de draagkracht van de boer te boven ging en Dries bij Boele ging werken. Dat zal wel op aanraden van vader Kooy zijn geweest, want die was in ons bedrijf ook geen onbekende.

Werken van 's morgens 6 tot 's avonds 6. En zaterdagmiddag vrij (na 4 uur!). Overal waar hulp nodig was moest Dries bijspringen. Bij de klinkers, de ijzerwerkers, de sjouwers, in het magazijn bij Gijs Koedood, of, wat niet zo prettig was, een dagje draaien aan de hellingier als een schip op het droge moest.

Kort na de laatste wereldoorlog kwam hij definitief in het Centraal Magazijn. Eerst voor de sjouwkarweitjes en later voor het meer verantwoordelijke werk aan de balie. En dat doet hij nu al weer vele jaren, steeds opgeruimd en bereidwillig en altijd klaar met een kwinkslag. Ruzie heeft hij nog met geen klant gehad.

We wensen Dries nog vele jaren toe in goede gezondheid achter de balie en thuis in IJsselmonde.

de Br.



## 40-jarige jubilaris

**P. H. HEIDEN**  
ketelmaker

13-9-1916 tot 13-9-1956



's Zomers metselaar en 's winters in de fabriek, dat was zo omstreeks 1912 de manier waarop Piet Heiden zijn kostje verdiende. En dat was nodig ook, want in een gezin met 12 kinderen, van wie Piet de oudste was, is wel zo een en ander nodig. Uit die tijd dateert ook zijn kennismaking met onze firma maar dat was nog niet van blijvende aard. Van 1913 tot 1916 trok hij dagelijks (lopende) van IJsselmonde naar Fijenoord aan de Piekstraat, om daar te beginnen als nagelheter, het ketelmakersvak te leren. Totdat hij op 13 september 1916 besloot, het maar eens bij Boele te proberen, wat hem blijkbaar goed is bevallen. Hij kan lang vertellen over hoe het er vroeger aan toe ging, in de tijd dat Cor van Capelle nog bedrijfsleider was van de Machinefabriek, de tijd van baas Hein Bode en Hannes Herwig. Over de tijd dat je tweemaal in de week tot 's nachts 1 uur moest doorwerken (zonder procentengeld voor je overuren, want dat bestond toen nog niet). Zo omstreeks 1930 voelde Piet Heiden zich helemaal thuis in de ketelmakerij, want toen werkten daar nog 3 broers van hem. Toen was de ketelmakerij dus vrijwel helemaal aan de „Heidenen” overgeleverd. Nu is het nog alleen broer Siem die hem (nu 25 jaar lang) gezelschap houdt, en dan niet te vergeten zijn zoon Hendrik, die nu ook al weer sinds 1940 als koperslager bij ons werkt. Maar als Piet over het ketelmakersvak begint, neem er dan maar gerust een gemakkelijke stoel bij, want daar weet hij heel veel over te vertellen. Van moeilijke karweien zoals bijvoorbeeld die stoomketel van de Chantas die gesprongen was, en die ze elders niet meer konden repareren. Maar Piet, met zijn maat-lasser Cor Vuik, knapten het karwei op, en tot volle tevredenheid. Zo is Piet Heiden met zijn ruim 40-jarige ervaring en liefde voor zijn vak, een gewaardeerde vakman die we graag nog vele jaren in de ketelmakerij hopen bezig te zien.

Buiten het bedrijf kunt u hem negen van de tien keer vinden bij zijn kippen op het „Dijksie”. Steeds druk bezig met hokken schoonmaken, voeren en..... eitjes rapen. Dat laatste doet hij natuurlijk het liefste maar het één gaat nu eenmaal niet zonder het ander. We wensen Piet nog vele jaren toe, in goede gezondheid, zowel in de ketelmakerij als thuis en in zijn hoenderpark.

### Uitreiking vererende getuigschriften

Zij die in aanmerking wensen te komen voor een vererend getuigschrift van de Nederlandsche Maatschappij voor Nijverheid en Handel en voor 1 mei 1957 — 25, 30, 40 of 50 dienstjaren hebben, kunnen zich tot 1 maart 1957 opgeven bij afd. Personeelszaken.

## PERSONALIA

### In dienst getreden:

- 3 sept. 1956 Mej. H. W. Leenheer, kantoorbed. Ocean.
- 7 sept. 1956 A. de Mik, jongste bed. tekenkamer/Sch.
- 13 sept. 1956 C. B. van Nes, kantoorbediende.
- 17 sept. 1956 J. v. Broekhoven, ll. mach. bankw., D. Kuiper, brander.
- 22 sept. 1956 S. di Pasquale, transporteur.
- 24 sept. 1956 T. Klootwijk, ll. ijzerwerker.
- 26 sept. 1956 H. Huyboom, mach. brander.
- 1 okt. 1956 J. Huyboom, ll. ijzerwerker.
- 3 okt. 1956 H. Versluis, kraandrijver.
- 8 okt. 1956 B. Terlouw, ll. ijzerwerker; J. F. J. Janssen, brander.
- 15 okt. 1956 A. J. van Dinther, onderhoudsbankw.; H. G. Verhoeks, bedrijfsassist. afd. Scheepsbouw.
- 29 okt. 1956 C. Berkhout, ll. mach. bankw.; G. Brouwers, h. pijpenmonteur; G. J. Eggen, h. pijpenmonteur; E. Boudewijn, stoomkraanmachinist; A. van Behum, hellingschipper.
- 30 okt. 1956 F. Th. Gerritsen, scheepsbeschieter.
- 1 nov. 1956 A. C. Donker, bedrijfsass. afd. Scheepsb.; W. C. J. Peters, magazijnbeheerder; J. C. Veenhuysen, h. ijzerw. (volontair).
- 5 nov. 1956 J. Herwig, h. mach. bankw. ((volont.));

- A. Frieswijk en H. v. Bruggen, h. pijpenmonteur; P. C. v. Beveren, elek. lasser; E. Kaarls, h. scheepsmaker.
- 6 nov. 1956 G. C. Pijl, h. mach. bankwerker.

### De dienst hebben verlaten:

- 28 sept. 1956 J. Zanki, h. mach. bankw. (volontair).
- 2 okt. 1956 J. F. H. Driessen, elek. lasser.
- 18 okt. 1956 J. Terlouw, aank. scheepsbeschieter.
- 19 okt. 1956 L. v. Sliedregt, schilder.
- 22 okt. 1956 M. D. Lems, pijpenmonteur.
- 26 okt. 1956 J. Hebels, h. ijzerwerker.
- 27 okt. 1956 G. Schermer, h. mach. bankwerker (volontair); R. Kattestaart, kraandrijver.
- 29 okt. 1956 C. v. Brugge, h. mach. bankwerker.
- 31 okt. 1956 A. J. Blom, h. mach. bankw. (volontair).
- 3 nov. 1956 S. Sozonoff, h. ijzerwerker (volontair).

### Terug uit militaire dienst

- 1 okt. 1956 B. Teeler, kantoorbediende.
- 8 okt. 1956 J. de Kwant, mach. bankwerker.
- 6 nov. 1956 P. v. Helden, mach. bankwerker.

### Naar militaire dienst

- 29 sept. 1956 J. Schouten.

Vervolg van pag 5

troostprijs een soortgelijk exemplaar van 1956, dat toch waardevol is door de prachtige foto's.

We hopen, dat de inzenders, die niet bij de eerste tien werden geklasseerd, de moed niet op zullen geven en lering zullen trekken uit de kritiek, die op hun foto's werd uitgeoefend. Probeer van uw foto-toestel een beter gebruik te maken, dan u tot nu toe deed.

Fotograferen als liefhebberij is betrekkelijk kostbaar, maar de herinneringsfoto's van uw leven zijn..... nog kostbaarder! Die wilt u voor geen geld missen!

Waarom zoudt u dan niet proberen uw foto's nog waardevoller te maken door bij de opname meer aandacht te besteden aan de punten, waarop we in vorige artikelen reeds uw aandacht vestigden.

U zult dan veel meer plezier van uw foto's beleven en bij een eventuele volgende wedstrijd behoort u wellicht bij de eerste tien, of..... tot de winnaars.

Dan rest ons nog dank te brengen aan de juryleden, die dadelijk bereid waren om deze wedstrijd te jureren en daarvoor hun vrije tijd en deskundigheid ter beschikking te stellen. Mevrouw, mijne heren, onze hartelijke dank voor uw prettige medewerking.

# Puzzlerubriek

Door ziekte van onze puzzleredacteur, die wij vanaf deze plaats een spoedig herstel toewensen, zult u genoeg moeten nemen met een invaller.

Deze heeft het zich gemakkelijk gemaakt, dank zij het „Rode Kruis”, welke vereniging ons kant en klaar een opgave toezond. Wel een zeer bijzondere opgave want nu kunt u zelf eens in de praktijk meemaken hoe lastig het is, zo'n puzzle te maken.

Ook de prijzen zijn dank zij het Rode Kruis aantrekkelijker dan anders. Doe uw best, het is voor het goede doel.

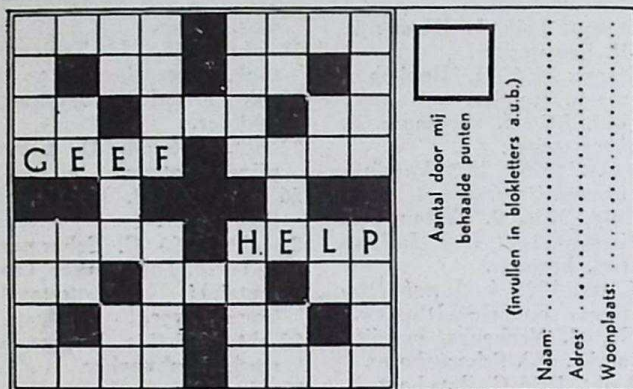

## Maak zelf Uw kruiswoordpuzzel!

en win één van de 50 flinke geldprijzen  
(ruim f 5.000,— uitgelofd)

Bij het Rode Kruis in Den Haag liggen voor de puzzelaars 50 aantrekkelijke geldprijzen te wachten; in totaal meer dan f 5.000,— in contanten. Wilt u één van die 50 prijzen winnen?

Als u er een paar uurtjes gezellig puzzelen aan besteedt, heeft u zeker een kans. Lees eerst nauwkeurig de voorwaarden hieronder en ga dan aan de slag. Veel succes!

- Vul de open vakjes in (volgens oude of nieuwe spelling).
  - met Nederlandse woorden (geen vreemde);
  - ingeburgerde woorden van vreemde oorsprong mogen ook gebruikt worden, maar echte Nederlandse woorden gaan voor;
  - geen aardrijkskundige namen; geen eigenamen.
  - geen afkortingen; geen herhalingen; geen onbehoorlijke woorden.
- Probeer daarbij een zo hoog mogelijk aantal punten te halen met onderstaande waardering:

a e i o u ij y = 2 punten  
d g k l m n t = 4 punten  
b h p r s v z = 6 punten  
c f j q w x = 8 punten

Bijvoorb.: DOEK = 4 + 2 + 2 + 4 = 12 punten,  
maar: DOCH = 4 + 2 + 8 + 6 = 20 punten!

Als totaal aantal punten geldt de waarde van alle letters in de 60 vakjes, dus ook van GEEF en HELP. Deze sleutelwoorden moeten natuurlijk „horizontaal” worden verwerkt.

- GROEP I:** Twintig verschillende inzenders met (volgens de jury) de meeste geldige punten, die f 1,— extra postzegels hebben geplakt krijgen f 0,50 per punt uitbetaald.  
(Bijvoorbeeld:  $200 \times f 0,50 = f 100,—$ ).

Alle inzenders in deze groep krijgen een lijst met de uitslag toegezonden.

**GROEP II:** Dertig verschillende inzenders met (volgens de jury) de meeste geldige punten, die f 0,50 extra postzegels hebben geplakt, krijgen f 0,25 per punt uitbetaald.  
(Bijvoorbeeld:  $200 \times f 0,25 = f 50,—$ ).

### 4. Voorwaarden.

- Oplossing op een briefkaart plakken of overtekenen.
- Totaal aantal punten daarbij vermelden.
- Op de adreszijde, naast het gewone posttarief (7 cent buiten Den Haag):  
f 1,— extra postzegels plakken, wanneer u f 0,50 per punt wilt winnen = GROEP I.  
f 0,50 extra postzegels plakken, wanneer u f 0,25 per punt wilt winnen = GROEP II.  
Inzenders in Groep II die een lijst met uitslagen wensen, moeten f 0,15 extra postzegels plakken.  
Deelnemers in het buitenland: „Internationale antwoordcoupons” inzenden a.u.b.
- Uw naam en adres duidelijk schrijven (met blokletters).
- Adresseren aan: „**HET RODE KRUIS**”,  
Prinsessegracht 27, Den Haag.

- Inzendingen moeten uiterlijk 15 januari 1957 vóór 12 uur binnen zijn.

- Een onafhankelijke jury wijst de prijswinnaars aan. **Correspondentie over de beslissingen van de jury kan niet worden gevoerd; wie meedoet onderwerpt zich aan deze afspraak.**

De namen van de winnaars worden opgegeven:

- aan de bladen waarin de puzzle is geplaatst.
- aan de inzenders in GROEP I.
- aan de inzenders in GROEP II die 15 cent extra postzegels hebben bijgeplakt.

De prijswinnaars krijgen persoonlijk bericht.  
(Beschermd door de Auteurswet van 1912).



De juiste oplossing van de vorige puzzle is:

**Horizontaal:** 1. Stoomkraan; 2. mes - la - aorta; 3. els - m.s. - terug; 4. er - liter - Epe; 5. deur - wartel; 6. tui - m.o. - poort; 7. Assen - oer - s.a.; 8. naaidoos - on; 9. gradenboog.

**Verticaal:** 1. smeedtang; 2. tel - ren - sar; 3. os - sluis - Aa; 4. olm - Ir. - meid; 5. mast - wonde; 6. kat - e.a. - poon; 7. roer - roe - ob.; 8. arre - torso; 9 A.T. - U - pers - o.o.; 10. nageltang.

Na loting kregen we de volgende prijswinnaars:

- 1e prijs:** R. Verschoor boekenbon van f 5,—;  
**2e prijs:** J. G. Snijders, grote doos sigaretten;  
**3e prijs:** C. de Ruyter (771), 1 pakje sigaretten;  
**4e prijs:** C. Verhagen, 1 pakje sigaretten;  
**5e prijs:** J. Berkhout (1343) 1 pakje sigaretten.

Verdere goede oplossers waren: A. v. Asperen, B. Biesbroek, J. Brandt, G. v. Driel, S. Flach, A. A. v. d. Grient, J. Hagendijk, A. Hameete, A. Hofland, S. Hofland, Joh. de Jong, D. v. d. Kuil, M. v. d. Kuil, J. Lodder, W. Lodder, J. Mak, J. R. Philips, S. v. Prooyen, A. v. d. Pijl, B. de Ruiter, A. Schop, A. A. Schop, J. Schop, J. Schop Sr., J. M. Schop, M. Schop, G. v. Seters, S. M. Stasse, S. v. d. Steen, H. v. d. Ven, J. Veldhuizen, M. J. Verkaik, H. P. Verschoor, A. de Visser, F. de Waard, P. v. d. Wal, J. Walraven, P. de Zeeuw, J. Zwiers.